

# Einbauempfehlung/ installation guide

## Artikelnummer/Itemnumber: 449\_66PSE

Rundbügel für Parkplatzbeschilderung  
aus Edelstahlrohr  $\varnothing$  48 x 2,5 mm mit  
angeschweißtem Schildblech als  
Grundplatte für Kennzeichenhalter  
Höhe Überflur 800 mm Gesamtbreite  
ca. 650 mm, für Dübelbefestigung

Round hoops for parking sign  
stainless steel  $\varnothing$  48 mm x 2,5 mm  
with welded license plate holder  
height above ground 800 mm total  
width approx. 650 mm, to be fixed by  
plugs



18,00

**1.** Auf eine ausreichende Dimensionierung  
und Positionierung des Fundaments achten  
siehe Abb.1 + 2

pay attention on a sufficient dimensioning  
and the positions of the foundations  
see Abb.1 + 2

**2.** Bügel mittig auf die  
Fundamente positionieren  
siehe Abb.3

place the hoop in the Center  
of the foundations  
see Abb.3

**3.** Bohrungposition auf den Untergrund übertragen

transfer the boringposition on the  
Underground

**4.** Löcher gemäß Punkt 3 Bohren  
und mit Befestigungsmaterial fixieren.

drill holes according to Point 3  
and fixate with fastening material.

Abb. 1



Abb. 2



Abb. 3

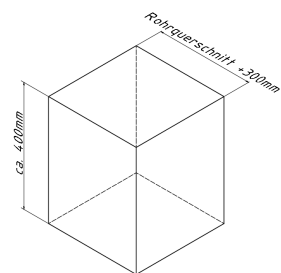

optional :

Art.Nr.  
470.71

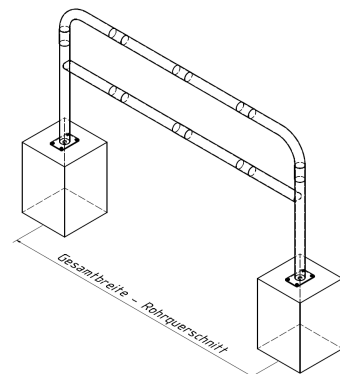